



**GAMME DE PUISSANCE**  
de 295 à 325 Wp



**TECHNOLOGIE CELLULE**  
Silicium polycristallin



**GARANTIES**  
20 ans de garantie contre les défauts  
de fabrication;  
30 ans de garantie linéaire à 82,5% de  
la puissance maximale déclarée\*

## NOTRE VISION D'ENTREPRISE



Des matières premières de haute qualité, certifiées et contrôlées, associées au "Made in Italy" sont les caractéristiques distinctives de nos produits.



La recherche et le développement constants de l'entreprise ont toujours accru nos standards tant en termes de performances qu'en termes d'intégration architecturale.



La combinaison de l'esthétique et de la fonctionnalité est un point fondamental dans une société de plus en plus attentive à l'approche du produit avec le contexte.

## Certifications de produits:

- CEI EN / IEC 61215 (2016)
- CEI EN / IEC 61730-1/2 (2016)
- Factory Inspection
- Classe de réaction au feu I (UNI 9177)
- Anti-corrosion saline IEC 61701
- Anti-corrosion ammoniac IEC 62716
- PID Free - Classe A
- Production "made in Italy"
- Directives CE: CEM 2004/108/CE; 2006/95/CE Basse Tension

## Certifications d'entreprise:

- Gestion Qualité Entreprise EN ISO 9001:2015
- Gestion Environnementale EN ISO 14001:2015
- Gestion Santé et Sécurité au Travail EN ISO 45001:2023
- Certificats émis par ASACERT Assessment & Certification

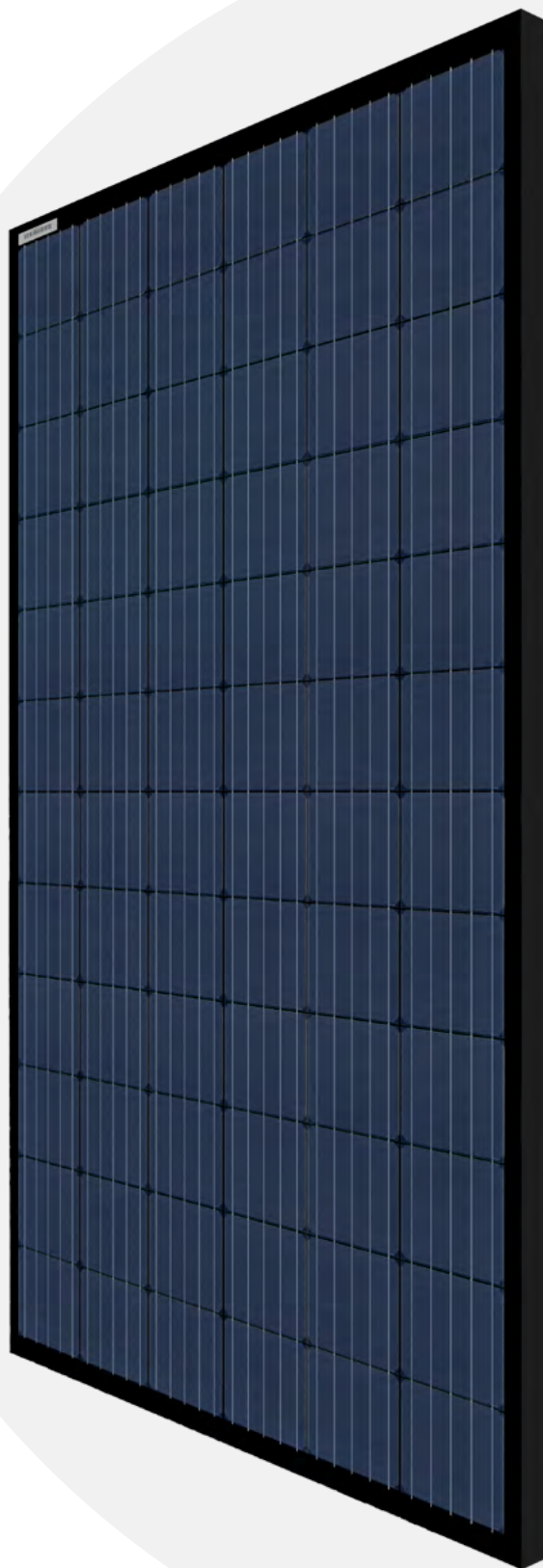

\*Si utilisés et installés conformément aux instructions techniques et opérationnelles. L'entreprise se réserve le droit d'apporter des modifications à la feuille des données techniques du produit.

## POUVOIRS DISPONIBLES <sup>[1][2]</sup>

Puissance maximum <sup>[3]</sup>	$P_{max}$ [W]	<b>325</b>	<b>320</b>	<b>315</b>	<b>310</b>	<b>305</b>	<b>300</b>	<b>295</b>
Tension à la puissance maximale	$V_{mp}$ [V]	38,40	38,10	37,80	37,50	37,20	36,89	36,58
Courant à la puissance maximale	$I_{mp}$ [A]	8,46	8,40	8,33	8,27	8,20	8,13	8,06
Tension à circuit ouvert	$V_{oc}$ [V]	45,74	45,02	44,84	44,66	44,48	44,30	44,12
Courant de court-circuit	$I_{sc}$ [A]	9,02	8,98	8,95	8,91	8,88	8,84	8,80
Efficiéce	Eff. [%]	16,41	16,16	15,91	15,66	15,40	15,15	14,90

[1] Valeurs électriques mesurées en conditions STC de : Irradiation 1000 W/m<sup>2</sup> - Température du module = 25°C - Masse d'air AM 1,5 - Vitesse du vent 1 m/s.

[2] Tolérance de mesure des valeurs  $P_{mp}$ ,  $V_{mp}$ ,  $I_{mp}$ ,  $V_{oc}$ ,  $I_{sc}$  égale à (- / + 3%) avec simulateur solaire classe A selon IEC 60904-9.

[3] Tolérance de sorting  $P_{max}$  : 0/+4.99 W



### PROPRIÉTÉS DE CONSTRUCTION

Taille du module [mm]	1980 x 1000 x 35
Technologie des cellules	Silicium polycristallin
Taille de cellule [mm]	157 mm x 157 mm
Numéro de cellules	72
Côté frontale	Verre solaire anti-reflet trempé (EN 12150)
Côté arrière	PET noir
Type de cadre	Aluminium
Finition du cadre	Coloration noire
Type de câbles	Câbles solaires d'une section de 4.0 mm <sup>2</sup>
Longueur de câble [mm]	1000
Type de connecteur	MC4
Nombre de diodes de by-pass	3
Poids du module [kg]	21,5



### PARAMÈTRES EN VUE D'UNE INTÉGRATION DU SYSTÈME

Tension maximale du système [V]	1000
Classe de protection contre les fuites électriques	Classe II
Capacité de charge au courant inverse [A]	15
Charge maximale admissible en pression/traction [Pa]	5400 / 2400
Plage de température nominale de fonctionnement [°C]	-45/+85
Humidité relative maximale autorisée [%]	85
Résistance au choc des grêlons [Km/h] <sup>[4]</sup>	84,6

[4] Test réalisé avec une sphère de diamètre 25 mm selon IEC 61730.



### CARACTÉRISTIQUES THERMIQUES <sup>[5]</sup>

NMOT [°C]	45,9
Coefficient de température du courant électrique Alfa [%/°C]	0,0555
Coefficient de température de tension électrique Beta [%/°C]	-0,2769
Coefficient de température de puissance Gamma [%/°C]	-0,3781

[5] Valeur NMOT testée dans les conditions suivantes:

1. Température de l'air  $T_e$ , NOCT = 20 °C;
2. Irradiance G<sub>NOCT</sub> = 800 W/m<sup>2</sup>; Vitesse du vent 1 m/s;
3. Module placé sur une surface inclinée à 37°, donc pas de convection thermique en dessous.

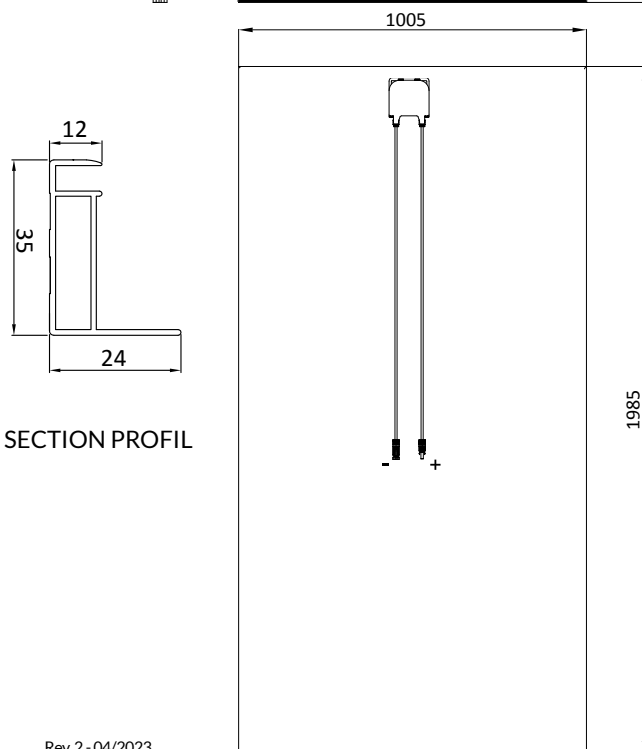
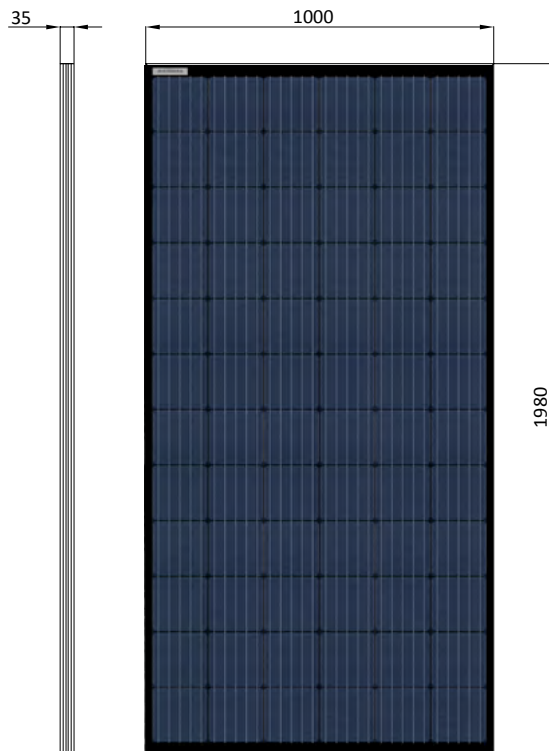

Rev. 2 - 04/2023

L'entreprise se réserve le droit d'apporter des modifications à la feuille des données techniques du produit. La présente fiche technique répond aux exigences de la norme EN50380.